





| Pièce | Illustration | Procédure |
|-----------------------|---|--|
| Interrupteur de porte |  | ① Ouvrez la porte. |
| |  | ② Retirez le diaphragme du ressort et détachez-le du châssis avant. - Insérez le tournevis à tête plate et faites décoller le ressort afin de retirer le diaphragme. - Le diaphragme pourrait être endommagé lorsque vous le retirez. Essayez de le détacher doucement dans une direction. |
| |  | ③ Retirez les vis qui fixent l'interrupteur de porte. |
| |  | ④ Retirez l'interrupteur de porte. ⑤ Débranchez le connecteur. (Appuyez sur le crochet afin de libérer les languettes et débranchez-le.) |

6. RECHERCHE DES PANNES

6-1. DIAGNOSTIC DE PANNE

- La configuration du microcontrôleur du lave-linge étant complexe, il est possible que vous deviez requérir l'intervention d'un spécialiste.
Vous trouverez ci-dessous des informations qui vous permettront de diagnostiquer la panne et de rechercher le guide de réparation approprié.

Précautions d'usage pour la réparation et le remplacement de pièces

Suivez les instructions ci-dessous pour le diagnostic de panne et le remplacement de pièces.

1) Certains composants électroniques peuvent être endommagés par l'électricité statique emmagasinée par la résine du lave-linge ou par le corps humain. Veillez par conséquent à ce que toute personne entrant en contact avec l'appareil soit protégée par un dispositif de mise à la terre efficace ou, pour éviter toute différence de potentiel entre le corps humain et le lave-linge, débranchez la prise d'alimentation pendant la durée de l'intervention sur la carte principale.

PRISE DE L'ALIMENTATION ÉLECTRIQUE

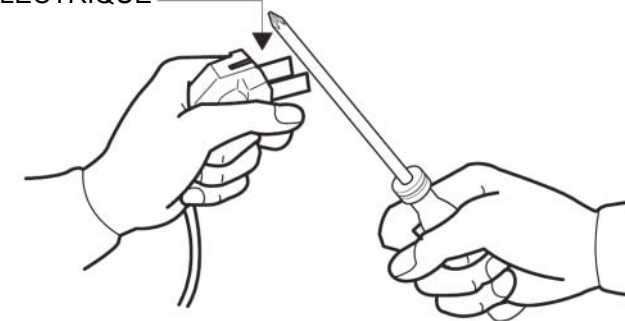

2) Un courant alternatif de 220-240 V étant appliqué aux triacs T1 et T2 sur la carte principale, tout contact comporte un risque d'électrocution, et vous devez veiller à ce que les courants de faible et de forte tension ne soient pas mélangés.

3) La carte principale est conçue de façon à offrir une grande fiabilité. Pour éviter de remplacer à tort la carte suite à une erreur de diagnostic, suivez attentivement la procédure de diagnostic de panne relative au fonctionnement anormal du microcontrôleur.

| N° | Élément | Cause et résolution du problème |
|----|--|---|
| 1 | Pas d'alimentation électrique | <ul style="list-style-type: none"> - Le connecteur de la carte est-il bien branché ? - La tension est-elle normale ? - La prise d'alimentation est-elle bien branchée ? - Le filtre antibruit est-il correctement connecté ? - La sortie secondaire de la conversion d'alimentation fonctionne-t-elle normalement ? - Le fusible est-il déconnecté ? (en option) • Si le problème n'est dû à aucune des causes ci-dessus, la carte est défectueuse. Remplacez-la. |
| 2 | Absence d'arrivée d'eau. | <ul style="list-style-type: none"> - Le bouton est-il enclenché ? - Avez-vous appuyé sur le bouton START/PAUSE (Démarrage/Pause) après avoir sélectionné le programme ? - La vanne d'arrivée d'eau est-elle correctement raccordée ? - Le flux de la vanne d'arrivée d'eau est-il continu ? - Le pressostat est-il correctement connecté et fonctionne-t-il normalement ? • Si le problème n'est dû à aucune des causes ci-dessus, la carte est défectueuse. Remplacez-la. |
| 3 | Le programme de lavage ne démarre pas alors que l'alimentation en eau est terminée. | <ul style="list-style-type: none"> - Le pressostat est-il correctement connecté et fonctionne-t-il normalement ? - Le tuyau du pressostat est-il endommagé, de l'air peut-il s'en échapper ? - Le tuyau du pressostat est-il plié ? - Vérifiez si le détecteur de niveau d'eau fonctionne correctement. • Si le problème n'est dû à aucune des causes ci-dessus, la carte est défectueuse. Remplacez-la. |
| 4 | Le tambour ne tourne pas pendant le lavage. | <ul style="list-style-type: none"> - La courroie est-elle correctement placée ? - Le moteur fonctionne-t-il en continu ? (entraînement moteur, entraînement stator et générateur) - Le coupe-circuit protecteur du moteur fonctionne-t-il normalement ? • Si le problème n'est dû à aucune des causes ci-dessus, la carte est défectueuse. Remplacez-la. |
| 5 | Le tambour ne tourne que dans un sens pendant le lavage. (Le tambour ne tourne que dans un sens pendant l'essorage.) | <ul style="list-style-type: none"> - La carte est défectueuse. Remplacez-la. (Problème d'ouverture du relais d'inversion) |
| 6 | Problème d'évacuation de l'eau. | <ul style="list-style-type: none"> - Le tuyau de vidange est-il plié ? - Le flux de la pompe d'évacuation d'eau est-il continu ? - Le filtre de vidange est-il encrassé ? • Si le problème n'est dû à aucune des causes ci-dessus, la carte est défectueuse. Remplacez-la. |
| 7 | Problème d'essorage. | <ul style="list-style-type: none"> - Détection d'un problème de balourd. - Répartissez le linge de façon homogène et relancez le programme. |
| 8 | Bruit anormal pendant l'essorage. | <ul style="list-style-type: none"> - L'écrou de la poulie est-il desserré ? - Le dispositif de bridage pour le transport a-t-il été retiré ? - Le lave-linge est-il de niveau et stable ? (Il est normal qu'un peu de bruit soit audible lors de l'essorage à grande vitesse.) |
| 9 | Le disjoncteur de fuite ou le disjoncteur de courant/fuite ne fonctionne pas pendant le lavage. | <p><En cas d'installation séparée des disjoncteurs de fuite et de courant></p> <ul style="list-style-type: none"> - Si le disjoncteur de fuite ne fonctionne pas, contrôlez la mise à la terre de la prise. - Si le disjoncteur de courant ne fonctionne pas, vous observerez une fuite de courant. <p><En cas d'installation combinée du disjoncteur de fuite/courant></p> <ul style="list-style-type: none"> - Vérifiez la puissance nominale du disjoncteur de courant/fuite. <p>Le disjoncteur de courant peut ne pas fonctionner à cause d'un apport insuffisant de courant, par exemple quand le lave-linge est utilisé en même temps qu'un autre appareil. Dans ce cas, lancez le programme de lavage à l'eau froide pour vérifier qu'il s'agit bien d'une insuffisance de courant.</p> |
| 10 | L'eau n'est pas chauffée. | <ul style="list-style-type: none"> - La borne de la résistance est-elle débranchée ? - La résistance fonctionne-t-elle normalement ? - Si vous ne détectez aucune des causes ci-dessus, la carte est défectueuse. Remplacez-la. |
| 11 | La porte ne s'ouvre pas. | <ul style="list-style-type: none"> - Débranchez le cordon d'alimentation électrique. - Videz l'eau du lave-linge. - Utilisez un tournevis au sommet du cache inférieur en plastique. Enlevez-le. - Localisez la languette en plastique orange et tirez dessus pour ouvrir la porte. |

6-2. VÉRIFICATION DES PROBLÈMES DE LA CARTE — DIAGRAMME DE PROCESSUS

6-2-1. Source d'alimentation



SCHÉMA DE PRINCIPE



6-2-6. Mécanisme d'entraînement

- Après vous être assuré que chaque élément du microcontrôleur fonctionne correctement, vérifiez que la tension de sortie est de 5 Vcc sous diverses conditions.
Par ex. : si la vidange ne fonctionne pas mais que le moteur de la pompe fonctionne, vérifiez que la tension du microcontrôleur est bien de 5 V.

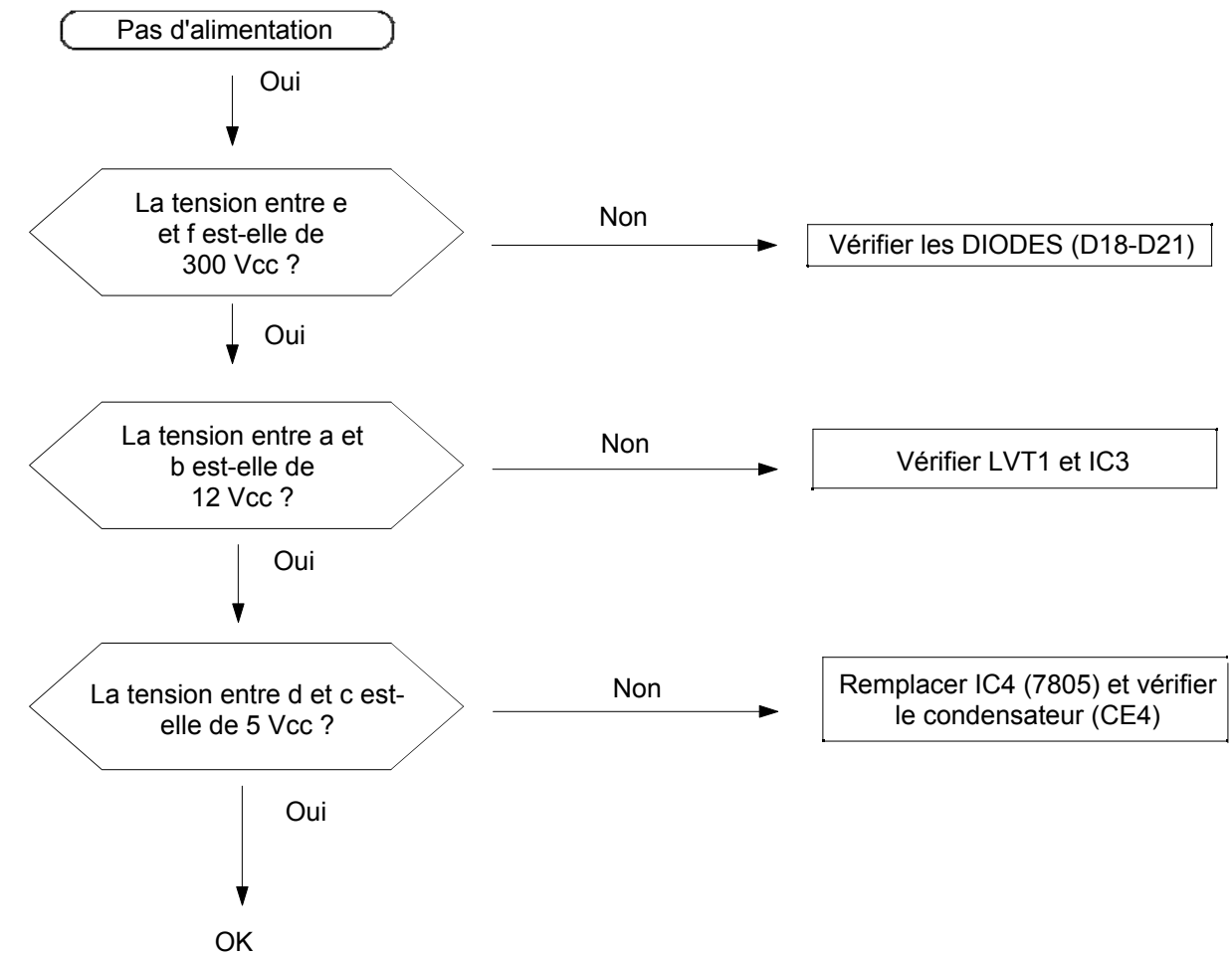
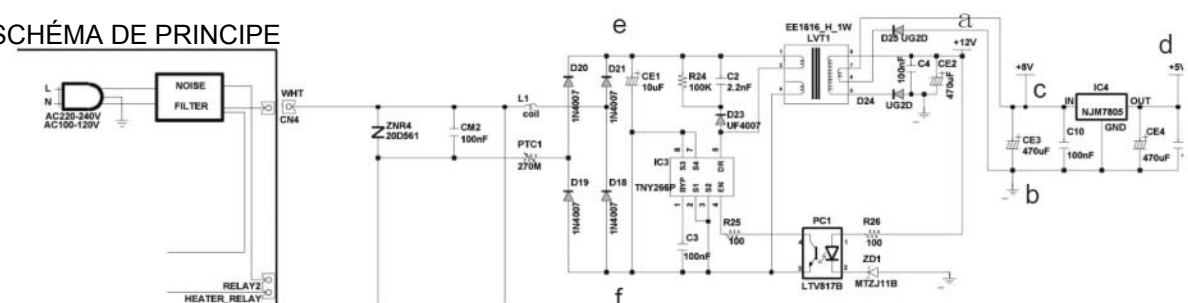
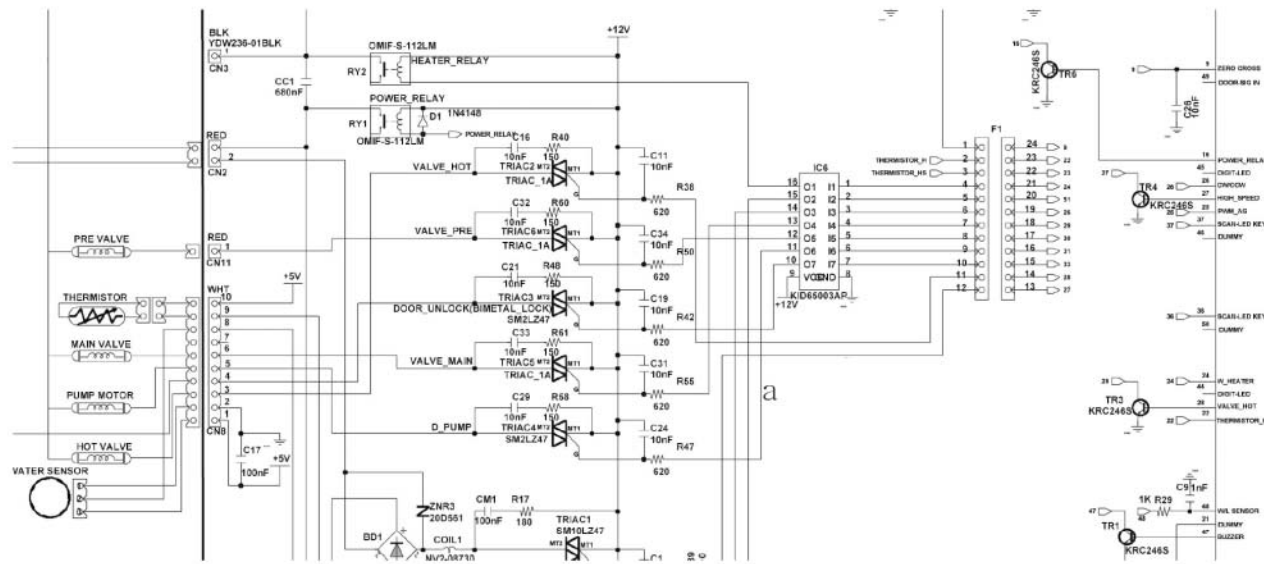
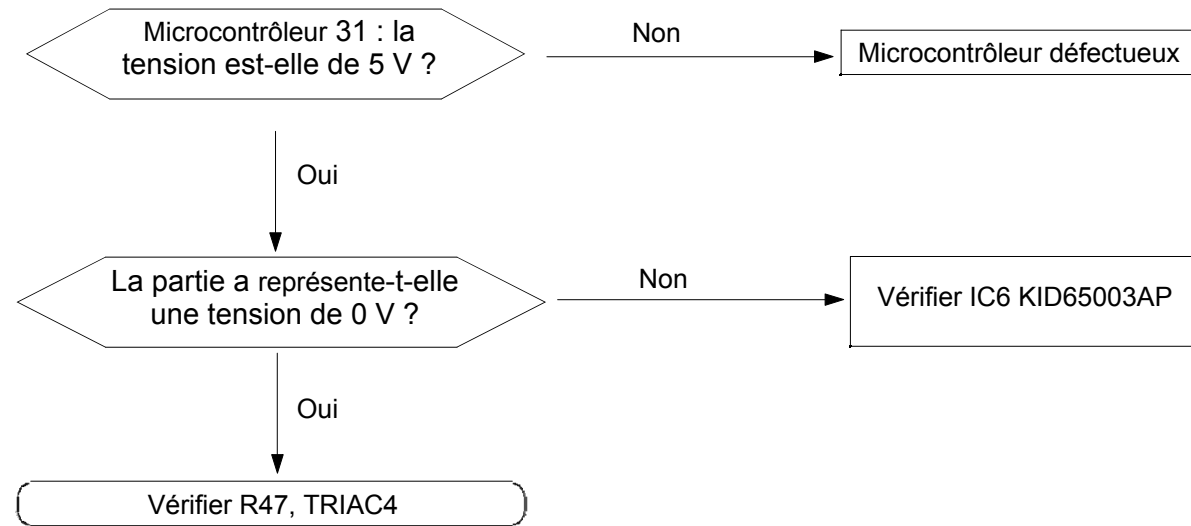

✘ Si le problème survient lors d'un cycle à froid, vérifiez le microcontrôleur n°18 en suivant le diagramme de processus ci-dessus.

6-2-7. Mécanisme d'entraînement du moteur

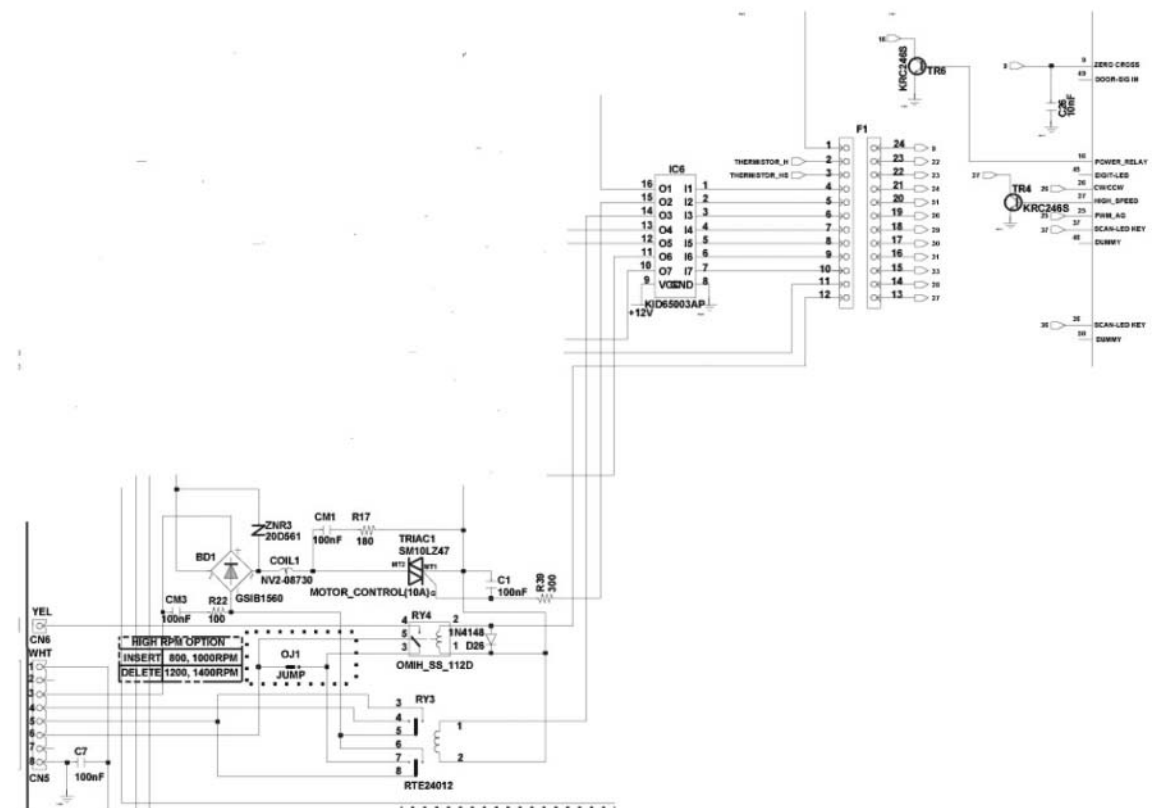
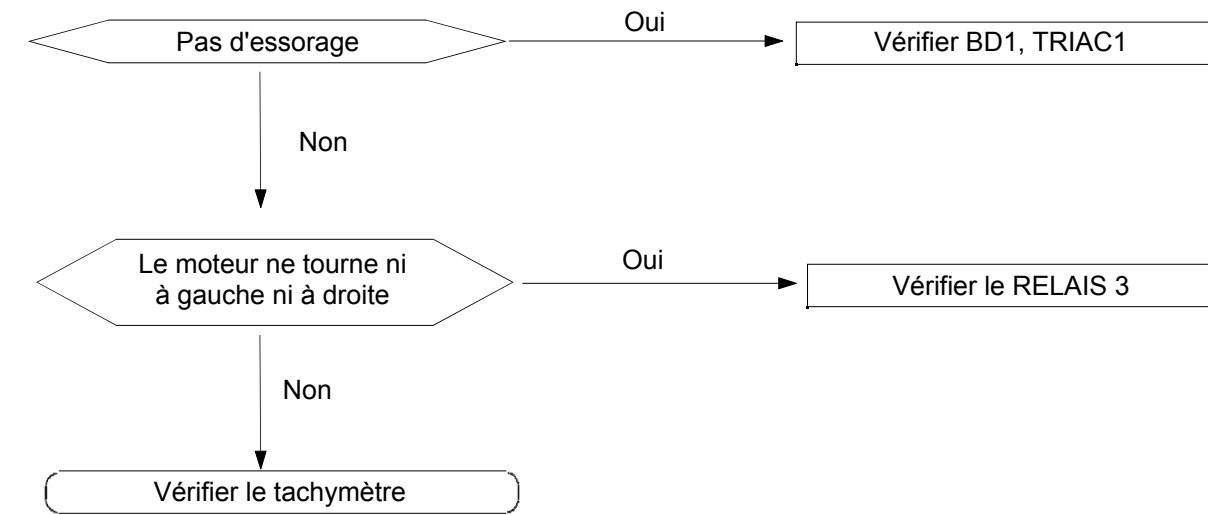

6-2-8. Tachymètre

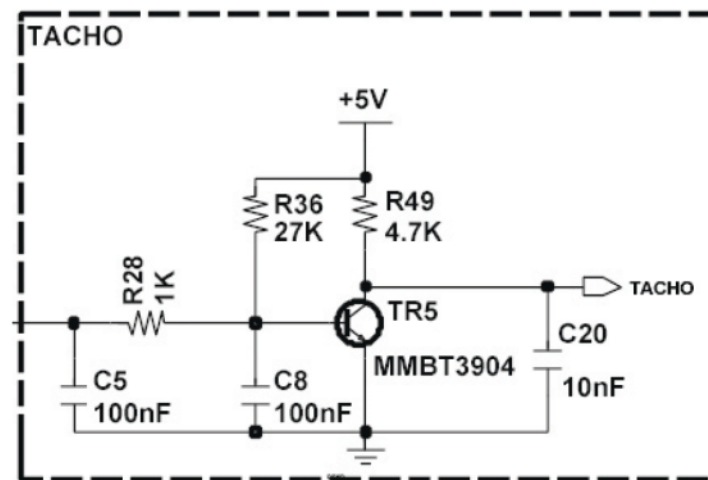
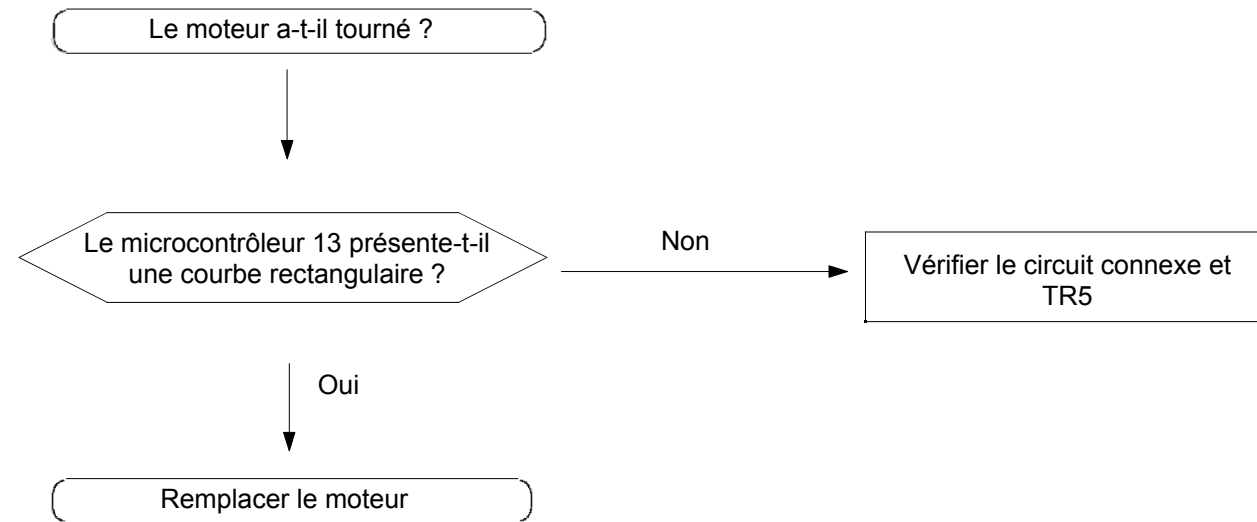

6-3. DIAGNOSTIC DÉTAILLÉ

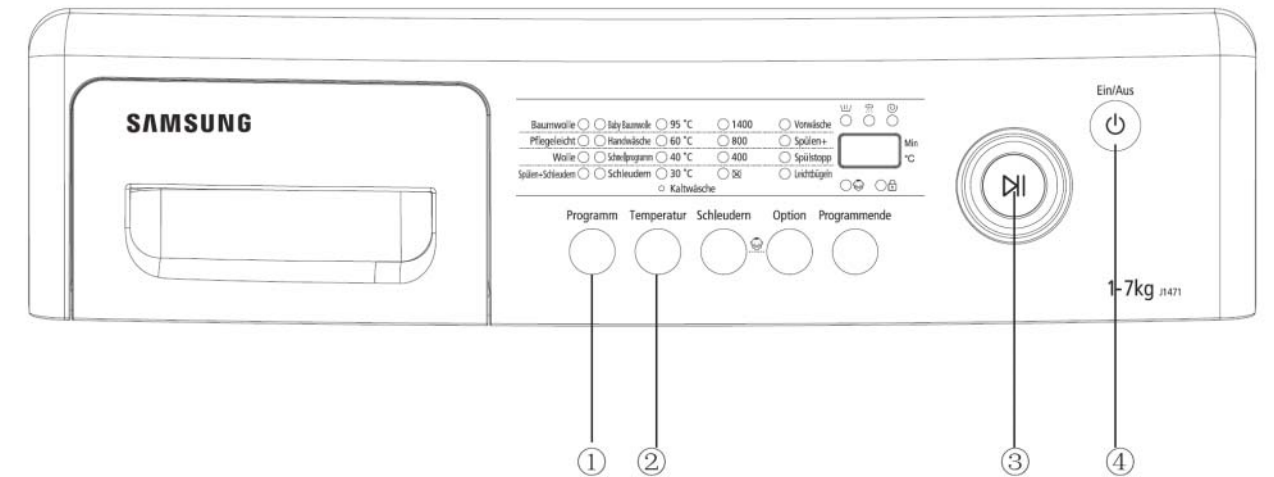

1. Mode test – Compartiment d'entraînement
 - A. Maintenez les touches ① et ② simultanément enfoncées, puis appuyez sur le bouton de marche/arrêt ④. (Tous les voyants s'allument et t1 s'affiche après 2 secondes.)
 - B. Pour tester le dispositif d'entraînement, appuyez sur le bouton-poussoir ③ dès que vous entrez en MODE TEST.

| N° | Éléments à vérifier | Méthode de test | Description |
|----|---------------------------|---|--|
| 1 | Moteur | Vérifier si le moteur fonctionne ou vérifier les bornes moteur. | Câblage moteur (rouge/blanc①/bleu/rose/violet/blanc②) La résistance entre bleu-rouge, rouge-blanc① et blanc①-bleu doit être de $2,0 \Omega \pm 10 \%$. |
| 2 | Vanne d'eau | Vérifier si la vanne alimente en eau ou vérifier les bornes de la vanne. | Vérifier la résistance des bornes de la vanne d'eau. |
| 3 | Pompe de vidange | Vérifier si la pompe évacue correctement ou vérifier les bornes de la pompe. | Vérifier la résistance des bornes de la pompe de vidange. |
| 4 | Interrupteur de porte | Vérifier s'il fonctionne en programme Cotton (Coton) ou vérifier les bornes de l'interrupteur de porte. | Vérifier la résistance des bornes de l'interrupteur de porte. |
| 5 | Capteur de pression d'eau | Voir p. 15. (Tableau des niveaux d'eau pour chaque programme) | Vérifier la fréquence (Hz) entre les bornes du capteur de pression d'eau. |
| 6 | Carte principale | Appuyer sur les boutons de l'affichage. Vérifier si tous les voyants fonctionnent. Vérifier si la tension entre la borne blanche et la borne noire équivaut à 220-240 V. | 1. Remplacer la carte secondaire. 2. Sinon, remplacer le filtre antibruit. |

2. MODE TEST – THERMISTANCE
 - A. Maintenez les boutons ① et ② enfoncés et appuyez sur le bouton de marche/arrêt ④. (Tous les voyants s'allument et t1 s'affiche après 2 secondes.)
 - B. Appuyez sur le bouton **Delay start** (Départ différé) ; l'écran affiche **t2**.
 - C. Appuyez sur le bouton **Start/Pause** (Démarrage/Pause) ; l'écran affiche la température à l'intérieur de la cuve